

Комплектация:

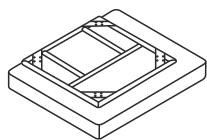

Матрас
1 шт.

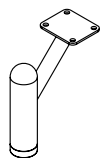

Ножка
4 шт.



Болт M8x20
16 шт.



Гайка M8
16 шт.



Шайба M8
16 шт.

Сборка:

1

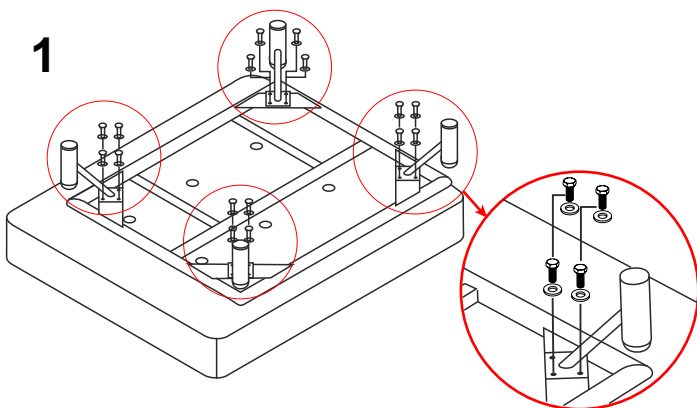

Закрепить ножки в раму болтами M8x20 и шайбами.

2

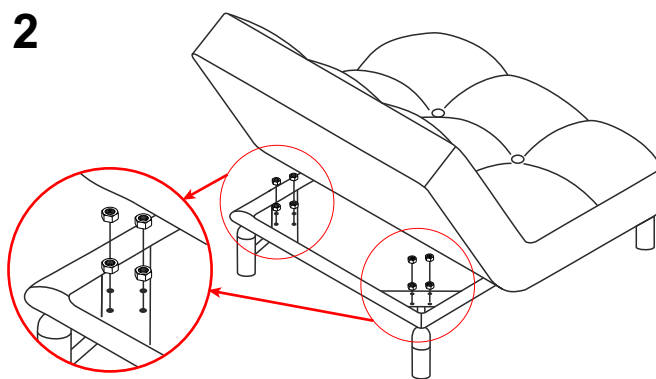

Закрепить болты гайками M8.
На неровном полу отрегулировать высоту ножек с помощью регулировочных опор.

Принцип работы механизмов:

Чтобы изменить угол наклона спинки, следует:

1. поднять спинку в верхнее положение под 90° и немного потянуть на себя, чтобы снять механизм с фиксации;
2. опустить спинку вниз до щелчка;
3. поднять спинку до нужного угла.

Правила эксплуатации:

- ножки в процессе эксплуатации могут наносить царапины или окрашивать напольные покрытия, во избежание повреждений рекомендуется использовать войлочные подставки под ножки мебели;
- во избежание возникновения потертостей по обивке не допускается установка дивана вплотную к стене так, чтобы трансформации части обивки терлись о другие поверхности;
- во избежание повреждения изделия, запрещается прыгать и стоять на нем;
- во избежание деформации и преждевременного износа - не ставить вблизи отопительных приборов, не допускать попадания прямых солнечных лучей на ткань.

ПРИ НАРУШЕНИИ ЛЮБОГО ИЗ ВЫШЕУКАЗАННЫХ ПРАВИЛ ЭКСПЛУАТАЦИИ ИЗГОТОВИТЕЛЬ НЕ НЕСЁТ ОТВЕТСТВЕННОСТИ ЗА ВОЗМОЖНЫЕ РЕКЛАМАЦИИ